

**COMPATTO
ROBUSTO
EFFICIENTE**

REX3



REX3 F GE

3-060 • 3-070 • 3-080

Landini

Passion for Innovation.



R



LANDINI REX3, SPECIALISTA IN COMPATTEZZA

A volte una tradizione è così forte perché ha saputo essere rivoluzione. La storia dei trattori specialistici, nata con Landini, si arricchisce ora con un nuovo protagonista: Landini **REX3**, una macchina capace di esaltare ulteriormente la compattezza e la manovrabilità della famiglia REX.

Landini **REX3** è un trattore professionale, con potenze fino a 75 CV, dedicato a frutteti, vigneti, oliveti, nocciolati e coltivazioni a tendone. Grazie alla sua maneggevolezza, alle dimensioni ridotte e alla sua potenza, il REX3 è la soluzione ideale anche negli impieghi per la municipalità.

Gli importanti vantaggi offerti dal nuovo **REX3** provengono da miglioramenti in termini di compattezza, configurabilità, manovrabilità, facilità di utilizzo e comfort. L'operatore si avvale di soluzioni uniche, come il cofano con l'altezza minima più bassa della categoria, 1.256 mm da terra, e la cabina a profilo ribassato. Soluzioni che assicurano la migliore visibilità frontale e posteriore, e un lavoro senza problemi anche in presenza di passaggi bassi. In più, il ristretto raggio di sterzata del **REX3** riduce il numero di manovre a fine campo, i tempi di lavorazione, il consumo di carburante e la fatica dell'operatore.

Landini **REX3** sa come farsi notare: le linee slanciate e dinamiche del cofano, con i gruppi ottici perfettamente integrati nella griglia frontale, sono in perfetto stile automotive. Un design evoluto, capace di esaltare l'essenza Landini: offrire innovazione, produttività e comfort massimi, come da tradizione.



HIGHLIGHTS

- Il **REX3 GE** vanta l'altezza del cofano più bassa della categoria: solo 1.256 mm da terra. È quindi la soluzione perfetta per le coltivazioni in serra, a tunnel e per passare tra i filari bassi.
- Il **REX3** è perfetto anche per il frutteto stretto, grazie alla larghezza minima di soli 1.358 mm.
- Il posto guida è disponibile in 3 versioni: Cabina Ribassata e Piattaforma, per i modelli F e GE; Cabina Standard, per il modello F.
- L'eccellente distribuzione dei pesi e il baricentro basso consentono al REX3 di lavorare bene e in sicurezza anche su terreni in pendenza.
- La trasmissione, integralmente progettata e realizzata da Argo Tractors, offre 4 marce e fino a 4 gamme, con inversore meccanico sincronizzato e, in opzione, il Super Riduttore. Velocità massima: fino a 40 km/h.
- Assale anteriore con 100% bloccaggio differenziale a innesto elettroidraulico e frenata sulle 4 ruote.
- Motore 4 cilindri Kohler KDI 2504 TCR Turbo aftercooler Common Rail, con riserva di coppia fino al 50%, per garantire una reattività estremamente brillante sia durante il lavoro che nei trasferimenti.
- Il **REX3 F** presenta potenze di 55 CV, 68 CV e 75 CV. La motorizzazione del **REX3 GE** è di 75 CV.

Landini **REX3** è un vero campione di versatilità: la configurazione di serie lo rende capace di svolgere ogni lavorazione in modo efficiente. E per rendere ancora più semplice e produttivo il lavoro, il **REX3** è dotato di un'ampia gamma di opzioni, come la Cabina Ribassata progettata da Argo Tractors e montata direttamente in Landini o i cerchi waffle, derivati dall'alta potenza per consentire carichi maggiori e aumentare la stabilità nei trasferimenti. Il **REX3** è disponibile in 2 modelli, con vocazioni specifiche:

- **Modello F**, dedicato al frutteto stretto e al vigneto.
- **Modello GE**, per frutteto, vigneto basso, coltivazioni in tunnel e a tendone.

REX3 F



• Larghezza 1358 mm

REX3 GE



• Larghezza 1358 mm

REX3 F CABINA STANDARD



• Larghezza 1358 mm

REX3 F - GE CABINA RIBASSATA



• Larghezza 1358 mm



CIRCUITO IDRAULICO

Versatile, per rispondere alle tue esigenze
pagina 16



CABINA RIBASSATA E STANDARD

Visibilità perfetta e comfort di prima classe
pagina 6



MOTORE

Ha sempre la risposta pronta
pagina 20

ASSALE

Campione di manovrabilità
pagina 14



TRASMISSIONE

Robusta, perfetta per ogni impiego
pagina 10



SOLLEVATORE POSTERIORE

Capace ed efficiente
pagina 17

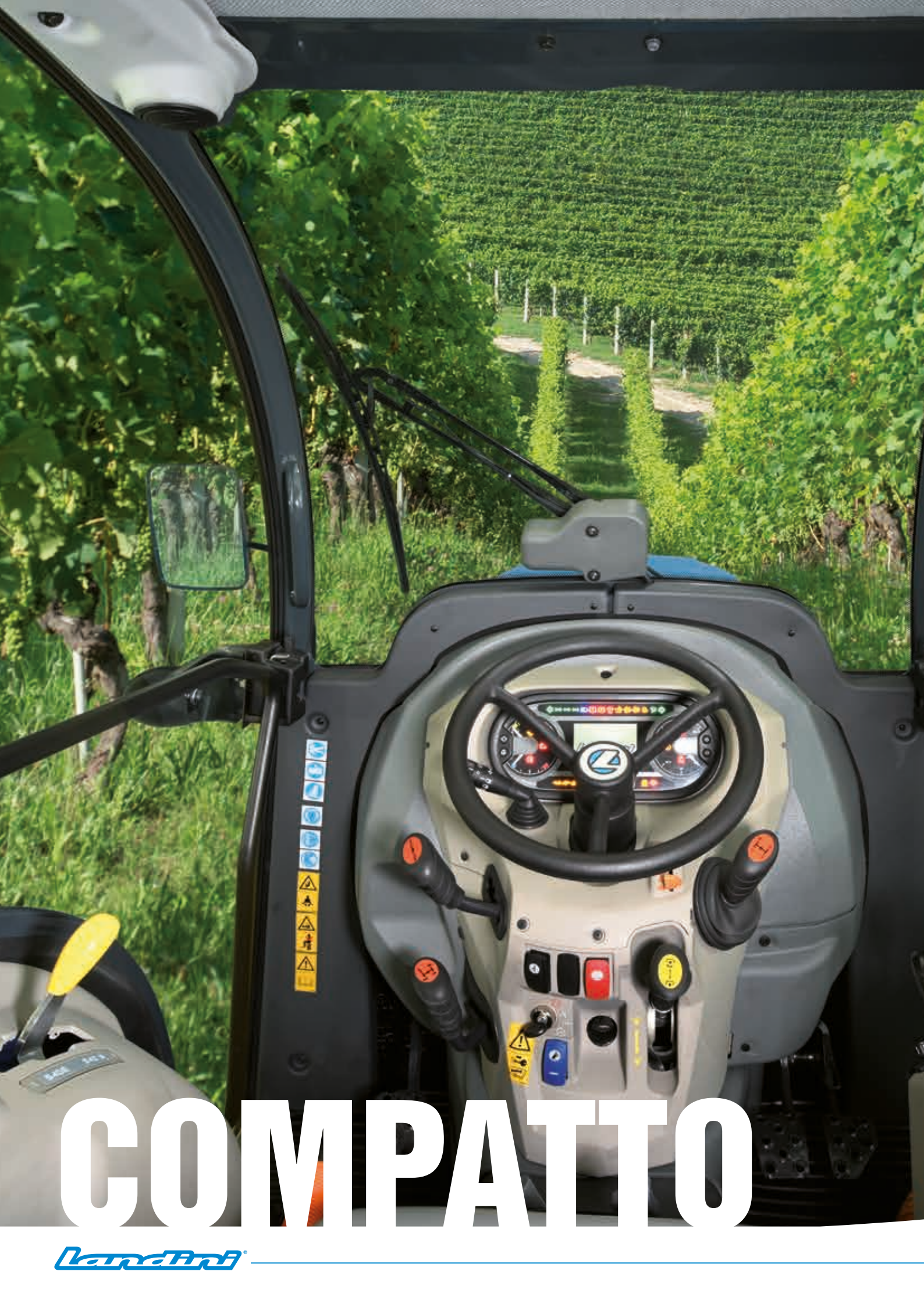

COMPATTO



CABINA RIBASSATA MONOSCOCCA. ALTA SICUREZZA PER PASSAGGI BASSI

L'innovativa Cabina Ribassata monoscocca, progettata da Argo Tractors e montata direttamente in Landini, è una cellula monoscocca di sicurezza che permette la rimozione dell'arco abbattibile, a vantaggio di una completa visibilità sia frontale che laterale. L'ampia vetratura della Cabina Ribassata presenta un utile vetro curvo frontale che consente all'operatore di controllare perfettamente l'ingresso nei passaggi bassi. In più, il tetto rastremato con larghezza massima di soli 860 mm, e un'altezza complessiva del **REX3** di soli 1.875 mm, permettono al trattore di lavorare agevolmente anche in filari con sviluppo trasversale rispetto alla pendenza. Le porte ampie consentono un accesso molto facile alla cabina. Tutti i comandi sono posizionati in modo ergonomico, per una loro gestione comoda e intuitiva. Il volante è orientabile ed è presente un pulsante di memoria dei giri motore, per velocizzare l'attività a fine campo.

La Cabina Ribassata monoscocca del **REX3** garantisce all'operatore un ottimo isolamento acustico dall'ambiente esterno. In più, offre di serie un efficiente impianto di aria condizionata, con un potente sistema di ventilazione in grado di garantire un ambiente di lavoro ideale in ogni condizione climatica. I filtri del condizionatore, alloggiati nella parte posteriore della cabina, consentono una loro pulizia semplice e rapida.

STANDARD



CABINA STANDARD: COMFORT DI PRIMA CLASSE PER UNA PRODUTTIVITÀ DA PRIMO DELLA CLASSE

Landini sa che più comfort vuol dire anche più produttività. Per questo ha progettato la Cabina Standard, un ambiente di guida e di lavoro confortevole in ogni stagione, con tutti i materiali in stile automobilistico. La sua struttura a 4 montanti e le porte incernierate posteriormente garantiscono una perfetta visibilità a 360° e un facile accesso. Qui tutto è comodamente sotto controllo: i comandi e le pedaliere sono dispo-

sti in modo ergonomico, il volante ha la colonna di sterzo reclinabile, il posto guida è regolabile e il pannello strumenti digitale mostra costantemente come sta operando il trattore. Tutto in una larghezza esterna di soli 1,1 m.

La qualità della cabina Standard si traduce in più controllo del lavoro, più sicurezza e minor stanchezza dell'operatore, per una maggiore produttività.

HIGHLIGHTS

- Il **REX3** è disponibile con Cabina Standard; Cabina Ribassata, per passaggi bassi; Piattaforma, con arco abbattibile per passaggi estremamente bassi.
- La Cabina Ribassata è monoscocca e viene montata direttamente in Landini.
- Porte ampie, per un facile accesso in cabina.
- Posto guida e comandi ergonomici, per il massimo comfort. Volante orientabile. Finiture di altissimo livello, di derivazione automotive.
- Un potente impianto di aria condizionata è di serie sulla Cabina Ribassata e 2 luci LED da lavoro posteriori.
- La Cabina Standard offre una visibilità eccezionale a 360°, grazie alla sua struttura a 4 montanti.
- Il **REX3 GE** con Cabina Ribassata presenta una altezza minima da terra di soli 1.875 mm.



CLIMATIZZAZIONE PERFETTA

Un efficiente sistema di aria condizionata, collocato sul tetto della cabina, consente un clima ottimale tutto l'anno, in ogni condizione atmosferica. La consolle di comando è comodamente posta sul tetto, a sinistra del conducente.

PARABREZZA RASTREMATO, PER UNA VISIBILITÀ COMPLETA

La rastremazione superiore del parabrezza frontale offre la massima visibilità e il pieno controllo delle lavorazioni compiute con attrezzi frontali e ventrali. L'operatore rimane nella posizione di lavoro ottimale, senza doversi sporgere. Questo riduce l'affaticamento e lo stress, e diminuisce gli errori di lavorazione.



CABINA RIBASSATA

L'innovativa Cabina Ribassata monoscocca del **REX3** è realizzata e direttamente installata in Landini. La sua parte superiore è saldata al guscio inferiore, per renderla una cellula monoscocca di grande sicurezza. Questo ha permesso di rimuovere l'arco abbattibile, a vantaggio di una completa visibilità sia frontale che laterale.

LUCI LED POSTERIORI

La Cabina Ribassata del **REX3** presenta 2 luci LED da lavoro posteriori, per poter operare anche in condizioni di scarsa luminosità, come la mattina presto o la sera tardi. Il lampeggiante a LED è di tipo ribassato, per consentire un ingresso agevole nei passaggi bassi.



ROBUSTO





SPEED FOUR, LA TRASMISSIONE ROBUSTA, PERFETTA PER OGNI IMPIEGO

Il **REX3** monta di serie la trasmissione Speed Four, costruita interamente in Landini. Un impegno che ci ha permesso di garantire quella grande qualità, quella robustezza, quel controllo e quella cura che da sempre distingue la storia di Landini.

La trasmissione Speed Four offre 4 marce sincronizzate e fino a 4 gamme meccaniche. Con il Super Riduttore, disponibile a richiesta, arriva a 16 AV + 16 RM. La velocità massima è di 40 km/h, e con il Super Riduttore la velocità minima scende a 0,4 km/h, al massimo dei giri motore.

Il cambio è dotato di inversore meccanico sincronizzato con leva al volante, comoda da raggiungere senza distogliere lo sguardo dalla guida, per inversioni di marcia più semplici e rapide.





BASSA COMPATTAZIONE DEL TERRENO

A una grande robustezza Landini **REX3** associa la leggerezza: il suo peso complessivo di soli 2.200 kg garantisce un basso livello di compattazione del terreno.

PRESA DI FORZA

La presa di forza si può scegliere tra 540, 540/540E e 540/1000 giri/min, con PTO sincronizzata.



INVERSO MECCANICO

Il **REX3** offre di serie Synchro Shuttle, l'inversore meccanico sincronizzato con pratica leva al volante.



PIÙ COMFORT CON LA PRESA DI FORZA A INNESTO GRADUALE

L'innesto e il disinnesto della presa di forza vengono facilmente gestiti con una comoda leva posta in modo ergonomico vicino l'operatore.

MANEGGEVOLEZZA ECCEZIONALE

L'angolo di sterzo del **REX3** arriva fino a 55°. In più, il suo passo corto di soli 1.950 mm e il ridotto sbalzo anteriore del cofano garantiscono all'operatore una manovrabilità senza confronti.



HYDRALOCK, L'ASSALE ANTERIORE CAMPIONE DI MANOVRABILITÀ

Il **Rex3** monta di serie l'assale rigido anteriore Hydralock, progettato e prodotto in Landini nel rispetto dei più alti standard di qualità. Hydralock offre il bloccaggio al 100% del differenziale elettroidraulico, per garantire la massima trazione sulle 4 ruote anche in condizioni di scarsa aderenza, e per assicurare una efficace frenata integrale a garanzia di una maggiore sicurezza.

La manovrabilità è ottima, grazie a un angolo di sterzo che arriva fino a 55°.



SUPPORTI VENTRALI DI SERIE

Il REX3 è dotato di supporti ventrali installati da fabbrica per l'aggancio di attrezzature dedicate alla lavorazione interfilare o utili in lavorazioni dove, a causa di manovre strette, occorre rimanere molto contenuti negli ingombri frontali e posteriori.

SOLLEVATORE E PRESA DI FORZA ANTERIORI, PER UNA VERSATILITÀ AL TOP

La versatilità del REX3 diventa massima con la dotazione, a richiesta, del sollevatore e della presa di forza anteriori. Il sollevatore anteriore, di categoria 2N, è dotato di attacchi rapidi e ha una capacità di sollevamento massima di 1.000 kg. La presa di forza anteriore ha una velocità di rotazione di 1.000 giri/min.

CERCHI RINFORZATI WAFFLE, ALTA PERFORMANCE E GRANDE COMFORT

Il REX3 può montare, a richiesta, cerchi rinforzati Waffle, capaci di sopportare carichi maggiori in lavorazione e di garantire più stabilità in fase di trasporto, per un comfort di guida e una sicurezza migliori.

BLOCCAGGI ELETTROIDRAULICI, PER UNA TRAZIONE ECCELLENTE

Grazie all'innesto elettroidraulico della doppia trazione, e al bloccaggio simultaneo dei differenziali, la trazione è sempre perfetta anche sui terreni più impervi.





CIRCUITO IDRAULICO VERSATILE, PER RISPONDERE ALLE TUE ESIGENZE

L'impianto idraulico del **REX3** è stato studiato per offrire una configurabilità e una versatilità in grado di soddisfare l'attività lavorativa nei frutteti, nei vigneti e nelle coltivazioni a tendone.

Di serie, l'impianto idraulico è dotato di 2 pompe in tandem: una serve il sollevatore posteriore e i servizi idraulici, con una portata di 50 l/min; l'altra è dedicata allo sterzo, con una portata di 30 l/min.

Il **REX3** può venire accessoriatato fino a 3 distributori: 2 standard e 1 flottante. Un distributore presenta una doppia uscita poiché, in opzione, può essere ripetuto anche ventralmente. Questo facilita il collegamento e l'utilizzo di attrezzi ventrali o anteriori, come la cimatrice o la defogliatrice. A richiesta, completa la configurazione idraulica l'attacco rapido push-pull, per il ritorno libero dell'olio.



SOLLEVATORE POSTERIORE CON SISTEMA DI SOSPENSIONE

Il sollevatore posteriore del **REX3**, se accessorio con il sistema ELS, è dotato di un esclusivo sistema di sospensione derivato dai trattori di alta potenza. Durante i trasferimenti, questa soluzione riduce i sobbalzi dovuti al fondo stradale dissestato, offrendo più stabilità, un migliore comfort e più sicurezza di guida.



RADIATORE DELL'OLIO DELLA TRASMISSIONE E DISTRIBUTORI IDRAULICI

Il radiatore per l'olio della trasmissione, e i distributori idraulici che equipaggiano di serie il **REX3**, lo rendono un trattore specialistico di tutto rispetto.



SOLLEVATORE POSTERIORE CAPACE ED EFFICIENTE

Il sollevatore posteriore è meccanico, con sensore dello sforzo controllato posizionato sull'attacco a tre punti. Molto potente, può sollevare fino a 2.700 kg. In più, il sistema ELS (*Ergonomic Lift System*) permette di settare l'altezza del sollevatore, e quindi dell'attrezzo, per agevolare le manovre a inizio campo, riducendo così i tempi di lavoro e l'affaticamento dell'operatore.

A richiesta, i bracci del sollevatore possono essere regolabili sia in senso longitudinale che trasversale. La regolazione longitudinale consente di bilanciare il peso del **REX3** quando l'attrezzatura posteriore è installata. Permette inoltre di avvicinare l'attrezzo al trattore, per migliorare l'assetto e avere più stabilità, soprattutto in montagna, e quindi più sicurezza. La regolazione trasversale modifica la distanza tra gli attacchi rapidi posteriori, per trovare la posizione migliore per agganciare le attrezzature.



HIGHLIGHTS

- Il **REX3 GE** vanta l'altezza del cofano più bassa della categoria, solo 1.256 mm da terra: è perfetto per le coltivazioni in serra, a tunnel e per i filari bassi.
- Accesso facile al posto di guida, senza intralci.
- Posto di guida comodo e comandi disposti in modo ergonomico.
- Massima visibilità anteriore e posteriore.

PIATTAFORMA ERGONOMICA, CURATA NEI MINIMI PARTICOLARI

Il **REX3** versione piattaforma è caratterizzato da un design curato, che si esprime nelle linee energiche del cofano e in quelle arrotondate dei parafanghi. Un design capace di unire bellezza e praticità, poiché aiuta a facilitare il lavoro tra i filari e sotto i rami delle colture.

In più, il posto di guida è spazioso, comodo, sicuro e con una visibilità a 360°, per favorire al massimo la produttività.





BASSO PROFILO, ALTI RISULTATI

Landini **REX3** è studiato nei minimi dettagli per massimizzare la produttività e il comfort dell'operatore. Il suo arco abbattibile gli consente di operare agevolmente anche in passaggi estremamente bassi; la versione GE vanta inoltre l'altezza del cofano più bassa nel segmento dei trattori convenzionali con potenze fino a 75 CV. Non solo, il volante è

più basso del cofano, per consentire all'operatore di tenerlo saldamente anche in presenza di fronde basse. Tutte le leve sono poi state collocate nella zona volante, lasciando libero il tunnel centrale, per assicurare una migliore accessibilità e una maggiore comodità di lavoro.

PIÙ COMFORT E MENO STRESS: L'OPERATORE È AL CENTRO

Landini **REX3** piattaforma è stato progettato per assicurare all'operatore più comfort e meno affaticamento: l'accesso alla piattaforma è assolutamente facile; il posto di guida è comodo e presenta uno spazio ottimale tra il volante e il sedile; la disposizione di tutti i comandi è ergonomica e, soprattutto, l'altezza minima del trattore semplifica e velocizza il lavoro nei passaggi bassi.





MOTORE KOHLER KDI 2504 TCR, PER AVERE SEMPRE LA RISPOSTA PRONTA

Un cuore nuovo batte nel Landini **REX3**, il 4 cilindri KOHLER KDI 2504 TCR turbo aftercooler, capace di garantire prestazioni prolungate alla massima efficienza. Il propulsore è dotato di tecnologia Common Rail, per offrire una risposta reattiva all'acceleratore e per assicurare al motore una potenza elevata, con ridotti consumi di carburante e basso livello di emissioni.

I 3 modelli del **REX3** presentano motorizzazioni di 55 CV, 68 CV e 75 CV. Il trattamento dei gas di scarico è DOC e DPF a rigenerazione passiva del filtro, per eliminare le pause di lavorazione e massimizzare la resa delle giornate di lavoro.

La coppia massima, che arriva fino a 315 Nm, unita alla riserva di coppia massima fino al 50%, garantiscono alte prestazioni in ogni situazione: durante le lavorazioni, in fase di trasporto e nei trasferimenti.

Il serbatoio del carburante da 50 lt garantisce una grande autonomia di lavoro. In più, i consumi sono sempre ottimizzati, grazie al sistema Engine Memo Switch, che memorizza e richiama il regime del motore ritenuto più adatto al tipo di lavorazione che si sta svolgendo. Questa automazione semplifica e velocizza il lavoro e, al tempo stesso, limita le possibilità di errore e riduce lo stress dell'operatore.

EFFICIENTE

SISTEMA EGR + DOC, PER IL TOTALE RISPETTO DELLA NORMATIVA STAGE V

L'innovativo sistema di riciclo dei gas di scarico EGR (Exhaust Gas Recirculation), unito al catalizzatore di ossidazione DOC (Diesel Oxidation Catalizer) e al filtro antiparticolato DPF (Diesel Particulate Filter) a rigenerazione passiva, garantiscono il pieno rispetto delle normative anti inquinamento StageV.







PRATICITÀ

CONTROLLO RAPIDO, PER ESSERE SUBITO OPERATIVI

La serie **REX3** è un vero riferimento per affidabilità e produttività, come dimostrano le tante soluzioni studiate per semplificare e velocizzare la manutenzione del trattore. Ad esempio, il cofano totalmente apribile e i fianchetti laterali asportabili permettono una accessibilità completa al motore, che rende più rapidi gli interventi di manutenzione e la pulizia dei radiatori.

1. Il rabbocco dell'olio del motore avviene senza la necessità di aprire il cofano, poiché il tappo con asta è posto nella parte bassa del motore.
2. Il filtro dell'aria del motore è posizionato in modo da essere facilmente pulibile o sostituibile.
3. I radiatori di raffreddamento, posti frontalmente al motore, e la griglia antipolvere, estraibile lateralmente, permettono una pulizia semplice, veloce e accurata.
4. Il serbatoio del carburante è sistemato davanti al posto guida in posizione comoda, per consentire rifornimenti rapidi.
5. Il filtro dell'aria in cabina è facilmente raggiungibile, per una manutenzione semplice.
6. Il livello dell'olio della trasmissione è comodamente controllabile tramite il tappo con asta posto sul ponte del trattore.





RICAMBI E SERVICE LANDINI, PER AVERE SEMPRE IL MEGLIO

Nella ricambistica e nei servizi di post-vendita, il marchio Landini è da sempre un simbolo di qualità e di affidabilità. I ricambi originali Landini, realizzati seguendo i più alti standard qualitativi, assicurano al trattore prestazioni massime e sicurezza al top, perché sono sviluppati da chi il Landini lo progetta e lo costruisce. Tra i plus del service Landini:

- La spedizione dei ricambi verso i concessionari avviene sempre il giorno stesso in cui si riceve l'ordine.
- Ogni pezzo, garantito 12 mesi, possiede un ologramma non falsificabile che ne certifica l'originalità e la qualità costruttiva.
- I ricambi originali Landini sono affidabili e convenienti, perché migliorano il rendimento del REX3 e la qualità del suo lavoro.

Il service, gestito dai nostri concessionari, viene svolto da personale specializzato e competente, dotato della tecnologia diagnostica più avanzata e orientato alla soluzione dei problemi. Scegliere Landini significa scegliere l'eccellenza.





TRADIZIONE



LANDINI, UNA LUNGA STORIA DI SUCCESSI

Giovanni Landini aveva un sogno: cambiare per sempre la storia dell'agricoltura, portando in campo tutta la forza delle macchine. Il sogno lo avvera nel 1884 quando, sostenuto dalla forza delle sue idee, fonda la Landini. Questa attitudine all'innovazione progettuale e produttiva è la qualità che ha distinto tutta la grande tradizione Landini. Una storia caratterizzata da un profondo impegno umano, che con il tempo è diventato l'autentico legame tra l'Azienda e i suoi clienti. Nel 1982 vengono prodotti i primi trattori specializzati per il frutteto; nel 1986 la gamma degli specialistici si arricchisce con la serie dedicata al vigneto. L'azienda Landini viene acquistata dal Gruppo Industriale Argo nel 1994. Questa acquisizione darà alla Landini la forza necessaria per essere presente in tutto il mondo, con filiali commerciali e importatori. Rendere meno faticoso e più produttivo il lavoro di ogni uomo era il sogno di Giovanni Landini. Un desiderio attuale ancora oggi, perché dalla qualità dell'agricoltura dipende la qualità della vita.



UN CEDRO DEL LIBANO CHE PARLA DI STORIA E TRADIZIONE DELLE LANGHE

Sul colle Monfalletto, nel cuore del territorio di produzione del Barolo, si alza maestoso un cedro del Libano. Parte delle immagini del Landini Rex3 sono state scattate tra i vigneti che lo circondano. L'albero fu piantato nel 1856 dagli avi della famiglia Cordero di Montezemolo, i proprietari della tenuta, per celebrare le loro nozze e come simbolo di amore per la terra, da tramandare alle generazioni future. Il fondo Monfalletto

risale al 1340, e da oltre 200 anni viene documentata la produzione di vini. Oggi tutti i suoi vigneti hanno la certificazione biologica e vengono distinti per esposizione al sole, tipo di terreno e altitudine. Le tecniche di coltivazione sono poco invasive, a tutela dell'ambiente e delle persone. Nei pressi del cedro, la tenuta accoglie gli ospiti in 4 confortevoli suite.

TENUTA FONTANAFREDDA, LA CULTURA DELLA QUALITÀ

Le dolci colline delle Langhe piemontesi, patrimonio Unesco e celebri in tutto il mondo grazie a prodotti unici come il Barolo e il Tartufo Bianco, sono l'eccezionale cornice delle immagini di questo catalogo. Qui il Landini REX3 è stato accolto dagli amici della tenuta di Fontanafredda, nata nel 1858 da una storia d'amore, quella tra il Re Vittorio Emanuele II e la Bela Rosin, che riceve in dono il possedimento. Sono 122 ettari, di cui 100 ettari di vigneto, tutti in agricoltura biologica, 12 ettari di bosco e 10 di borgo antico. Fontanafredda sa sorprendere il visitatore con le sue magnifiche cantine ottocentesche, tra le più belle al mondo, e con gli alberi secolari del Bosco dei Pensieri. Troviamo poi la Bottega del Vino, con libreria, e per pranzi e cene legati alla tradizione e alla stagionalità si può scegliere tra il ristorante stellato Guido e l'osteria Disguido. Una cultura della qualità e dell'accoglienza che si respira anche nel primo hotel diffuso d'Italia: le Case dei Conti Mirafiore, tra i vigneti. Nel 2017 la tenuta Fontanafredda viene nominata European Winery of the Year.



		REX3-060 F	REX3-070 F	REX3-080 F / GE
MOTORE				
Potenza massima ISO	CV / kW	54,5 / 40	68 / 50	75 / 54,5
Regime nominale	giri/min	2200		
Regime di potenza massima	giri/min	1900		
Coppia massima	Nm	260	315	315
Riserva di coppia		50%	45%	32%
Produttore - Marca		Kohler		
Tipo motore		2,5 Kohler KDI		
Post-trattamento Stage V / Tier 4 Final		EGR/DOC		
N° cilindri / cilindrata / n° valvole	cm ²	4 / 2,5 l / 16		
Sistema di aspirazione		turbo aftercooler		
Sistema di iniezione		common rail ad alta pressione a controllo elettronico		
Sistema di raffreddamento		raffreddato a liquido		
Engine Memo Switch		●		
Capacità serbatoio carburante	l	50		
FRIZIONE				
Tipo		11" - indipendente bidisco, a secco		
Comando		● meccanico		
TRASMISSIONE				
Tipo		Speed Four - trasmissione 4 gamme e fino a 4 marce sincronizzate		
Rapporti		● 12 AV + 12 RM senza superriduttore - o 16 AV + 16 RM con superriduttore		
Velocità minima	km/h	0,4 con superiduttore		
Velocità massima	km/h	40		
Controllo trasmissione		manuale		
Inversore		meccanico sincronizzato con leva al volante		
ASSALE ANTERIORE				
Assale anteriore rigido		● tipo Hydralock		
Trazione		4 ruote motrici con innesto elettro-idraulico		
Angolo massimo di sterzo		55°		
Bloccaggio differenziale anteriore		100% elettro-idraulico		
Bloccaggio differenziale posteriore		100% elettro-idraulico		
SISTEMI DI FRENATURA				
Freni anteriori		innesto automatico delle 4 ruote motrici in frenata		
Freni posteriori		a dischi con raffreddamento in bagno d'olio		
Sistemi di frenatura rimorchio		○ frenatura idraulica rimorchio oppure frenatura idraulica MR + CEE		
Freno motore		●		
CIRCUITO IDRAULICO				
Pompa idraulica dedicata al sollevatore - portata	l/min	50		
Pompa idraulica dedicata allo sterzo - portata	l/min	30		
Distributori idraulici posteriori tipo, min - max		meccanici, 1 - 3		
Distributori ventrali		○ 1 distributore posteriore ripetuto ventralmente		
Ritorno libero olio posteriore con attacco rapido		○		
ATTACCO A 3 PUNTI POSTERIORE				
Sollevatore posteriore a controllo meccanico		con controllo dello sforzo su attacco a tre punti, controllo di posizione, intermix e flottante		
Categoria - tipo di attacchi		II - rotule con ganci ad attacco rapido		
Ergonomic Lift System (E.L.S.) con sistema idraulico di smorzamento		○		
Regolazione longitudinale e trasversale dei bracci		○		
Capacità di sollevamento standard	kg	● 2200		
Capacità di sollevamento massima con sollevatore ad alta capacità e sistema E.L.S.	kg	○ 2700		
PRESA DI FORZA POSTERIORE				
Tipo		meccanico		
Velocità	giri/min	540 / 540+540 E / 540+1000		
Rotazione - tipo albero scanalato		orario (vista dalla parte posteriore del trattore) - ● codolo 6 scanalature 1" 3/8"		
PDF sincronizzata al cambio di velocità		●		

	REX3-060 F	REX3-070 F	REX3-080 F / GE
ATTACCO A 3 PUNTI ANTERIORE			
Sollevatore anteriore a controllo meccanico		○	
Categoria - tipo di attacchi		II N - rotule con ganci ad attacco rapido	
Capacità massima di sollevamento	kg	1000	
PRESA DI FORZA ANTERIORE			
Tipo		○ - meccanica	
Velocità	giri/min	1000	
Rotazione - tipo albero scanalato		orario (vista dalla parte anteriore del trattore) - codolo 6 scanalature 1' 3/8"	
CABINA E POSTO DI GUIDA			
Cabina ribassata		○	
Categoria di filtrazione per cabina ribassata		2	
Riscaldamento / Ventilazione		●	
Aria condizionata		●	
Vetro posteriore apribile		○	
Strumentazione digitale		●	
Luci di lavoro LED per cabina ribassata		○	
Lampeggiante LED a profilo basso per cabina ribassata		○	
Piattaforma ammortizzata su silent block		●	
DIMENSIONI E PESI - MODELLI CON CABINA RIBASSATA (IN ORDINE DI MARCIA)			
A Lunghezza 4RM	mm	3652	
B Larghezza minima	mm	1358	
C Passo 4RM	mm	1950	
D Altezza minima al tetto della cabina ribassata	mm	1875	
E Luce libera al suolo minima 4RM	mm	186	
F Carreggiata anteriore minima 4RM	mm	1135	
G Carreggiata posteriore minima 4RM	mm	1064	
Peso 4RM in ordine de marcia senza zavorre	kg	2500	
DIMENSIONI E PESI - MODELLI CON PIATTAFORMA (IN ORDINE DI MARCIA)			
A Lunghezza 4RM	mm	3652	
B Larghezza minima	mm	1358	
C Passo 4RM	mm	1950	
D Altezza minima al telaio di sicurezza	mm	2214	
E Luce libera al suolo minima 4RM	mm	186	
F Carreggiata anteriore minima 4RM	mm	1135	
G Carreggiata posteriore minima 4RM	mm	1064	
Peso 4RM in ordine de marcia senza zavorre	kg	2200	
EQUIPAGGIAMENTO A RICHIESTA			
N° 6 zavorre da 24 kg		○	

Legenda: ● di serie ○ option

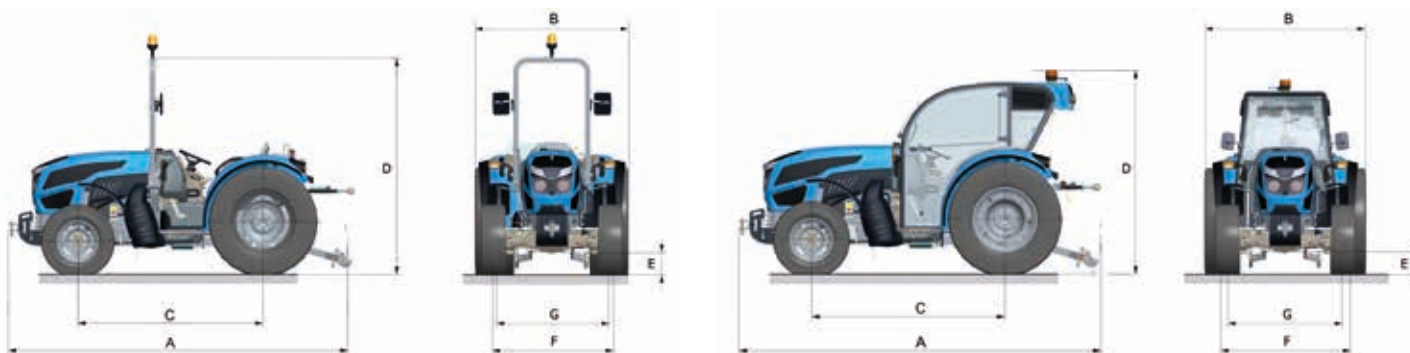



Landini®

Passion for Innovation.

